

datavideo

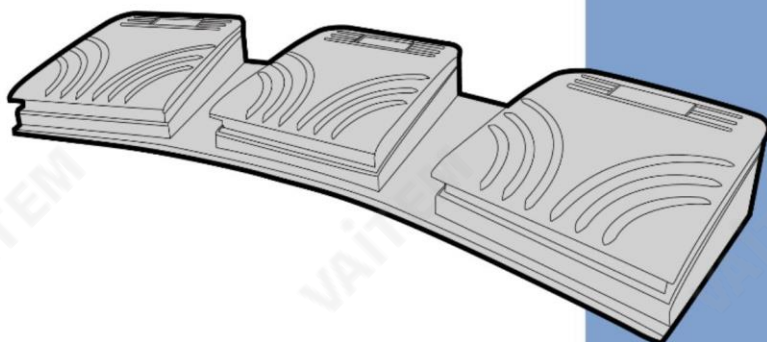

텔레프롬프터
발 스위치

FS-30

Instruction Manual

www.datavideo.com

목차

FCC 준수 선언문	삼
경고 및 주의 사항	삼
보증	4
표준 보증	4
3 년 보증	4
처분	5
개요	6
연결 및 제어	6
자주 묻는 질문	7
서비스 지원	8

제품 및 서비스의 부인

이 사용 설명서에 제공된 정보는 참고용일 뿐입니다. Datavideo Technologies는 항상 정확하고 완전하며 적절한 정보를 제공하기 위해 노력할 것입니다.

그러나 Datavideo Technologies는 때때로 이 설명서의 일부 정보가 정확하지 않거나 불완전할 수 있음을 배제할 수 없습니다. 이 설명서에는 입력 오류, 누락 또는 잘못된 정보가 포함될 수 있습니다. Datavideo Technologies는 구매 결정을 내리거나 제품을 사용하기 전에 항상 이 문서의 정보가 정확한지 다시 한 번 확인할 것을 권장합니다. Datavideo Technologies는 누락 또는 오류, 또는 이 설명서에 포함된 정보를 사용하여 발생한 후속 손실 또는 손상에 대해 책임을 지지 않습니다. 이 설명서의 내용이나 제품에 대한 추가 조언은 지역 Datavideo 사무실이나 대리점에 문의하여 얻을 수 있습니다.

FCC 준수 선언문

이 장치는 FCC 규정 15조를 준수합니다. 작동에는 다음 두 가지 조건이 적용됩니다.

- (1) 이 장치는 유해한 간섭을 일으키지 않으며,
- (2) 이 장치는 다음을 유발할 수 있는 간섭을 포함하여 수신된 모든 간섭을 수용해야 합니다.
원하지 않는 작동을 유발합니다.

경고 및 주의사항

1. 이 경고를 모두 읽고 나중에 참조할 수 있도록 저장하십시오.
2. 이 장치에 표시된 모든 경고 및 지침을 따르십시오.
3. 청소하기 전에 벽면 콘센트에서 본 기기의 플러그를 뽑으십시오. 액체 또는 에어로졸 세척제를 사용하지 마십시오. 청소할 때는 젖은 천을 사용하십시오.
4. 본 기기를 물속이나 물 근처에서 사용하지 마십시오.
5. 본 기기를 불안정한 카트, 스탠드 또는 테이블 위에 올려 놓지 마십시오. 기기가 떨어져서 발생할 수 있습니다.
심각한 손상.
6. 캐비닛 상단, 후면 및 하단의 슬롯과 구멍은 통풍을 위해 제공됩니다.
이 장치의 안전하고 안정적인 작동을 보장하고 과열로부터 보호하려면 이러한 구멍을 막거나 덮지 마십시오.
캐비닛 바닥의 통풍구가 막힐 수 있으므로 이 기기를 침대, 소파, 깔개 또는 이와 유사한 표면에 놓지 마십시오.
이 장치는 열 조절기 또는 라디에이터 근처나 위에 두어서는 안 됩니다. 적절한 환기가 제공되지 않는 한 이 장치를 빌트인 설치에 두어서는 안 됩니다.
7. 이 제품은 AC 어댑터의 표시 라벨에 표시된 유형의 전원으로만 작동해야 합니다. 사용 가능한 전원 유형이 확실하지 않은 경우 Datavideo 대리점이나 지역 전력 회사에 문의하십시오.
8. 전원 코드 위에 물건을 올려놓지 마십시오. 본 기기를 다음 위치에 두지 마십시오.
전원 코드가 밟히거나 넘어지거나 스트레스를 받게 됩니다.
9. 이 기기에 연장 코드를 사용해야 하는 경우 연장 코드에 연결된 제품의 총 암페어 정격이 연장 코드의 정격을 초과하지 않는지 확인하십시오.
10. 단일 벽에 연결된 모든 장치의 총 암페어가 콘센트는 15암페어를 초과하지 않습니다.
11. 캐비닛 환기 슬롯을 통해 어떤 종류의 물체도 이 장치로 밀어넣지 마십시오. 위험한 전압 지점에 닿거나 부품이 단락되어 화재나 감전의 위험이 있을 수 있습니다. 어떤 종류의 액체도 이 장치에 쏟지 마십시오.
12. 이 설명서의 다른 부분에서 특별히 설명된 경우를 제외하고 이 제품을 직접 수리하려고 하지 마십시오. "제거하지 마십시오"라고 표시된 덮개를 열거나 제거하면 위험한 전압 지점 또는 기타 위험에 노출될 수 있으며 보증이 무효화됩니다. 모든 서비스 문제는 자격을 갖춘 서비스 직원에게 문의하십시오.
13. 벽면 콘센트에서 이 제품의 플러그를 뽑고 자격을 갖춘 서비스 담당자에게 문의하십시오.
다음 조건에서:

ㄷ. 전원 코드가 손상되거나 닳은 경우

비. 액체가 장치에 엇질러졌을 때;

씨. 제품이 비나 물에 노출되었을 때

디. 정상적인 작동 조건에서 제품이 정상적으로 작동하지 않는 경우.

이 설명서의 작동 지침에서 다루는 컨트롤만 조정하십시오. 다른 제어 장치를 부적절하게 조정하면 장치가 손상될 수 있으며 장치를 정상 작동으로 복원하기 위해 자격을 갖춘 기술자의 광범위한 작업이 필요할 수 있습니다.

이러한 제품을 떨어뜨리거나 캐비닛을 훼손한 경우

에프. 제품의 성능에 뚜렷한 변화가 있어 필요함을 나타내는 경우
서비스

보증

표준 보증

- Datavideo 장비는 구입일로부터 1년 동안 제조상의 결함에 대해 보증됩니다.
- 원본 구매 인보이스 또는 기타 증빙 서류를 제출해야 합니다.
보증에 따른 수리 요청 시간
- 사고, 오용, 무단 수리, 모래, 모래 또는 물로 인한 손상은 보증 대상에서 제외됩니다.
- 컴퓨터 시스템의 바이러스 및 맬웨어 감염은 적용되지 않습니다.
보증.
- 승인되지 않은 타사 소프트웨어 설치로 인해 발생하는 모든 오류(당사 컴퓨터 시스템에서는 필요하지 않음)는 보증 대상에서 제외됩니다. • 보험을 포함한 모든 우편 또는 운송 비용은 소유자 부담입니다.
- 기타 모든 성격의 클레임은 보장되지 않습니다.
- 케이블과 배터리는 보증 대상에서 제외됩니다.
- 보증은 구매한 국가 또는 지역에서만 유효합니다.
- 귀하의 법적 권리는 영향을 받지 않습니다.

3년 보증

- 2017년 7월 1일 이후에 구입한 모든 Datavideo 제품은 구입 후 30일 이내에 Datavideo에 제품을 등록한 경우 표준 보증을 2년 무료로 연장할 수 있습니다.



- LCD 패널, DVD 드라이브, 하드 드라이브, 솔리드 스테이트 드라이브, SD 카드, USB Thumb 드라이브, 조명, 카메라 모듈, PCIe 카드와 같이 예상 수명이 제한된 특정 부품은 1년 동안 보증됩니다.
- 3년 보증은 구매 후 30일 이내에 Datavideo의 공식 웹사이트 또는 지역 Datavideo 사무소 또는 공인 대리점에 등록해야 합니다.

처분

EU 고객 전용 WEEE 표시

제품 또는 포장에 있는 이 기호는 이 제품을 다른 가정용 쓰레기와 함께 폐기해서는 안 된다는 것을 나타냅니다.

대신 폐 전기 및 전자 장비 재활용을 위해 지정된 수거 장소에 폐기장비를 넘겨 처리하는 것은 사용자의 책임입니다. 별도의 컬렉션과

폐기 시 폐기물 장비를 재활용하면 천연 자원을 보존하는 데 도움이 되고 인간의 건강과 환경을 보호하는 방식으로 재활용됩니다. 재활용을 위해 폐기물 장비를 버릴 수 있는 위치에 대한 자세한 내용은

지역 시청 가정 쓰레기 처리 서비스 또는 제품을 구입한 매장에 문의하십시오.



CE 마킹은 이 페이지의 왼쪽에 표시된 기호입니다. "CE" 라는 문자는 문자 그대로 "유럽 적합성"을 의미하는 프랑스어 구 "Conformité Européenne"의 약어입니다. 처음에 사용된 용어는 "EC Mark"였으며 1993년 Directive 93/68/EEC에서 공식적으로 "CE Marking"으로 대체되었습니다. "CE Marking"은 이제 모든 EU 공식에서 사용됩니다.

서류

개요

FS-30 풋 스위치는 Datavideo TP-700, TP 800 및 TP-900 텔레프롬프터와 호환되며, 스위치는 USB를 통해 연결되며 독립적인 기능이 있는 3개의 페달을 제공합니다. FS-30은 거의 무소음 작동을 위해 비접촉 광전 센서를 사용합니다.

FS-30은 스크롤 텍스트와 슬라이드의 제어를 모두 지원합니다.

연결 및 제어

FS-30은 dvPrompter Plus 버전 1581 이상을 실행하는 모든 TP-700, TP-800 및 TP-900 텔레프롬프터와 함께 작동합니다. dvPrompter Plus 소프트웨어 업데이트에 대한 정보는 텔레프롬프터 설명서를 참조하십시오.

FS-30을 텔레프롬프터 15인치 LCD 모니터의 흰색 USB 포트에 연결하십시오. FS-30은 연결되는 즉시 작동하므로 dvPrompter Plus 애플리케이션 내에서 제어 옵션을 설정할 필요가 없습니다.

아래 표는 각 페달의 기능을 자세히 설명합니다.

단추 원	일시 중지된 동안 텍스트 스크롤 중		슬라이드
쪽 페달	천천히 스크롤	이전 브레이크 마커 이전 슬라이드	
오른쪽 페달 가속 스크롤		다음 브레이크 마커	다음 슬라이드
중간 Pedal 일시 중지		놀다	저것

자주 묻는 질문

Q1: FS-30을 Apple 또는 Android 모바일 장치와 함께 사용할 수 있습니까?

A1 : 아니요, 소프트웨어가 통합된 15인치 LCD 화면이 있는 TP-700, TP-800 및 TP-900 텔레프롬프터에서 만 지원됩니다.

Q2: dvPrompter Plus 응용 프로그램 내에서 어떤 제어 옵션을 설정해야 하나요?

A2: FS-30은 연결되는 즉시 작동합니다. dvPrompter Plus 애플리케이션 내에서 제어 옵션을 설정할 필요가 없습니다.

Q3: 무료 DV Prompter Plus 앱에 대한 지침은 어디에서 찾을 수 있습니까?

A3: 당사 웹사이트 www.datavideo.com 에서 별도의 PDF 설명서를 다운로드할 수 있습니다.

Q4: 이 리모컨은 다른 앱에서도 작동합니까?

A4: 리모컨은 Datavideo 제품에만 사용하도록 설계되었습니다. 다른 타사 응용 프로그램과의 호환성이 제한적이거나 전혀 없을 수 있습니다.

Q5: USB 케이블을 연장할 수 있습니까?

A5: 예, 표준 USB 2.0 A 수암연장 케이블을 사용할 수 있습니다. 최대 5미터 길이의 연장 케이블을 테스트했습니다.

Q6: 풋 스위치를 연결하는 USB 포트가 무엇입니까?

A6: Teleprompters 15인치 LCD 모니터의 흰색 USB 포트에 연결하는 것이 좋습니다.

Service & Support 서비스 지원

It is our goal to make your products ownership a satisfying experience. Our supporting staff is available to assist you in setting up and operating your system. Please refer to our web site www.datavideo.com for answers to common questions, support requests or contact your local office below.

Please visit our website for latest manual update.

www.datavideo.com/product/FS-30

datavideo
www.datavideo.com



@DatavideoUSA @DatavideoIndia2016
@DatavideoEMEA @Datavideojapan
@DatavideoTaiwan @DatavideoLatam
@DatavideoAsia @DatavideoBrasil



@Datavideo
@Datavideo_EMEA
@Datavideo_Taiwan



@DatavideoUSA
@DVTWDCVN



@DatavideoUSA
@DatavideoEurope

All the trademarks are the properties of their respective owners.

(주)데이터비디오테크놀로지스 All rights reserved 2020

2022년 4월 7일 참조: E1